

# CANALIZZABILE

ADT26UX4RBL4  
ADT35UX4RBL4  
ADT52UX4RBL4

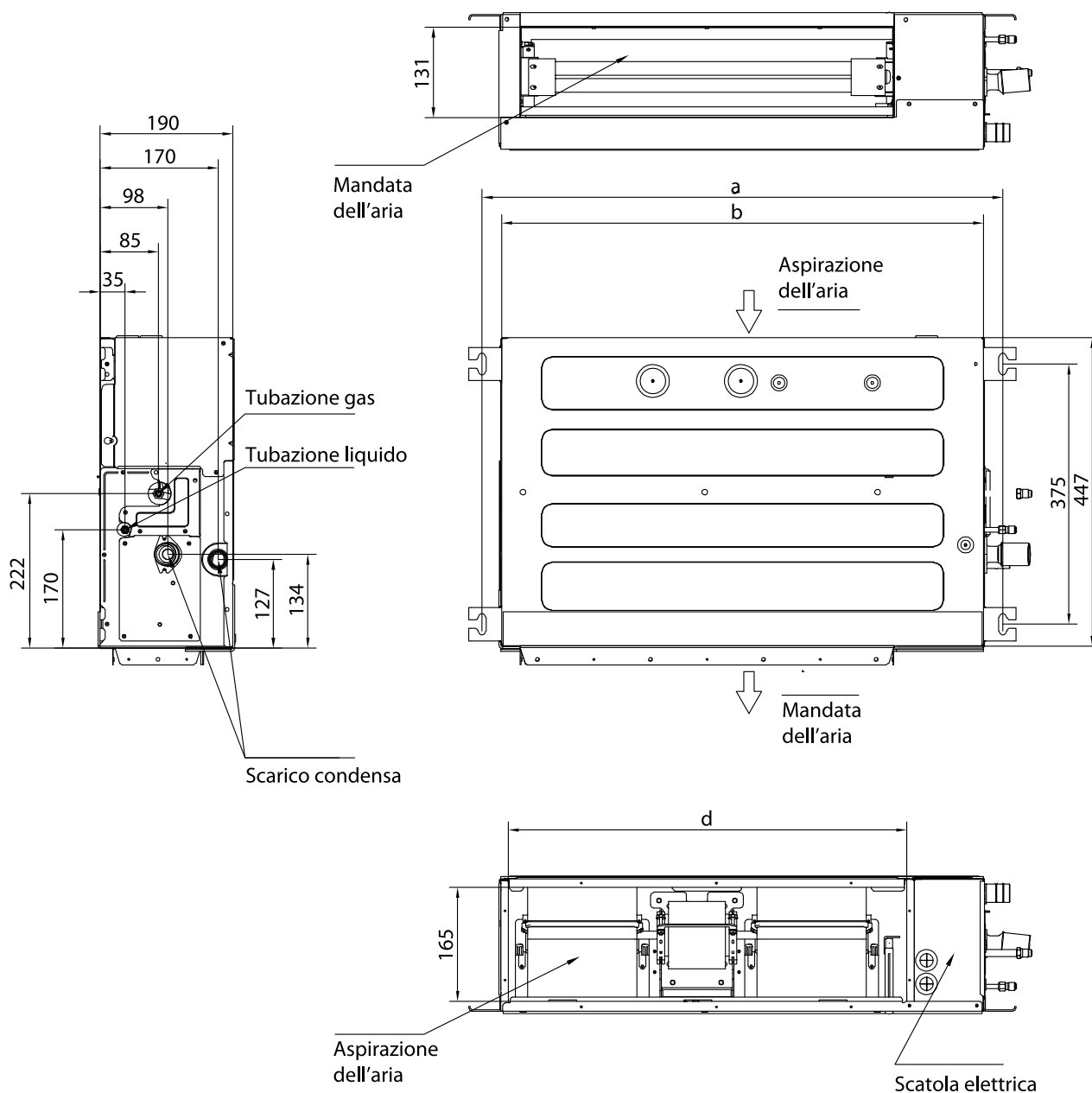

ADT26 / ADT35

A	B	C	D
961	910	749	786

ADT52

1231	1180	1019	1056
------	------	------	------

# CANALIZZABILE

I modelli canalizzabili sono forniti con comando remoto e comando cablato.



Incentivi	50% 65% 110% C.T.	50% 65% 110% C.T.	50% 65% 110% C.T.
Unità Interna	ADT26UX4RBL4	ADT35UX4RBL4	ADT52UX4RCL4
Unità Esterna	AUW26U4RR4	AUW35U4RS4	AUW52U4RS4

Raffreddamento				
Capacità Std (Min-Max) <sup>(1)</sup>	kW	2,9 (1,7-3,4)	3,52 (1,72-3,85)	5,3 (2,6-5,6)
Assorbimento Std <sup>(1)</sup>	kW	0,82	1	1,61
EER		3,5	3,5	3,29
SEER: Efficienza energetica stagionale / $\eta_{s,c}$		6,3	6,3	6,4
Classe di efficienza energetica stagionale		A++	A++	A++
Carico termico teorico (Pdesignc) <sup>(2)</sup>	kW	2,9	3,5	5,3
Consumo energetico annuo indicativo <sup>(3)</sup> (QCE)	kWh/a	168	197	293

Riscaldamento (stagione media)				
Capacità Std (Min-Max) <sup>(1)</sup>	kW	3,1 (1,75-3,74)	3,8 (1,77-4,22)	5,8 (3-6,1)
Assorbimento Std <sup>(1)</sup>	kW	0,78	1	1,54
COP		3,97	3,8	3,77
SCOP: Efficienza energetica stagionale / $\eta_{s,h}$		4,2	4	4
Classe di efficienza energetica stagionale		A+	A+	A+
Carico termico teorico (Pdesignh) <sup>(2)</sup>	kW	2,4	3,5	4,4
Potenza termica di sicurezza elettrica elbu(Tj)	kW	0	0	0
Consumo energetico annuo indicativo <sup>(3)</sup> (QHE)	kWh/a	935	1214	1584

Unità Interna				
Dimensioni (LxAxP)	mm	910x190x447	910x190x447	1180x190x447
Peso	Kg	18	18	22,5
Aria trattata (max)	m <sup>3</sup> /min	8,66	10	15
ESP	Pa	0-50	0-50	0-50
Livello Potenza Sonora (Max)	dB(A)	47	50	57
Livello Pressione Sonora (Min-max)	dB(A)	26-32	30-36	33-41

Unità Esterna				
Dimensioni (LxAxP)	mm	730x540x260	810x580x280	810x580x280
Peso	Kg	28	34	36
Livello Potenza Sonora (Max)	dB(A)	62	62	64
Livello Pressione Sonora (Min-max)	dB(A)	48	50	51
Alimentazione	V, Hz, Ø	220-240/50/1	220-240/50/1	220-240/50/1
Intervallo di funzionamento (Raffreddamento)	°C	-15° ~ 48°	-15° ~ 48°	-15° ~ 48°
Intervallo di funzionamento (Riscaldamento)	°C	-15° ~ 24°	-15° ~ 24°	-15° ~ 24°

Dati installativi				
Tubazioni liquido/gas	mm(pollici)	6,35 (1/4) / 9,52 (3/8)	6,35 (1/4) / 9,52 (3/8)	6,35 (1/4) / 12,7 (1/2)
Lunghezza tubazioni Max	m	25	25	30
Dislivello max (U. Interna/U. Esterna)	m	10	15	15
Precarica di fabbrica	Kg	0,75	0,85	0,97
Precarica di fabbrica	TCO <sub>2</sub> Eq	0,506	0,573	0,655
Lunghezza tubazioni Max senza aggiunta di refrigerante	m	5	5	5
Carica aggiuntiva refrigerante	g/m	12	12	12
Corrente nominale Raff./Risc.	A	3,6 / 3,6	4,5 / 4,5	7,4 / 6,8
Massima corrente assorbita	A	6,5	8,1	10,7
Collegamenti elettrici			<ul style="list-style-type: none"> <li>Alimentazione principale u. esterna</li> <li>Collegamento U.E. / U.I.: 3 + terra</li> </ul>	

Refrigerante				
Tipo Refrigerante <sup>(4)</sup>		R32	R32	R32
GWP: potenziale di risc. globale del refrigerante utilizzato		675	675	675

## Nota Bene: La pressione statica è regolabile tramite comando cablato (YXE-C01U / YXE-C02U)

- (1) Condizioni di test (raffreddamento): temperatura aria interna 27°C (bulbo secco) / 19°C (bulbo umido); temperatura aria esterna 35°C (bulbo secco) / 24°C (bulbo umido). Condizioni di test (riscaldamento): temperatura aria interna 20°C (bulbo secco) / 15°C (bulbo umido); temperatura aria esterna 7°C (bulbo secco) / 6°C (bulbo umido).
- (2) Pdesignc = Carico termico teorico in raffreddamento misurato con temperatura esterna pari a 35°C (bulbo secco) / 24°C (bulbo umido) e temperatura interna pari a 27°C (bulbo secco) / 19°C (bulbo umido); Pdesignh = Carico termico teorico in riscaldamento misurato con temperatura esterna pari a -10°C (bulbo secco) / -1°C (bulbo umido) e temperatura interna pari a 20°C (bulbo secco) / 15°C (bulbo umido).
- (3) Consumo di energia in base ai risultati di prove standard. Il consumo effettivo dipende dalle modalità di utilizzo dell'apparecchio e dal luogo in cui è installato.
- (4) La perdita di refrigerante contribuisce al cambiamento climatico. In caso di rilascio nell'atmosfera, i refrigeranti con un potenziale di riscaldamento globale (GWP) più basso contribuiscono in misura minore al riscaldamento globale rispetto a quelli con un GWP più elevato. Questo apparecchio contiene un fluido refrigerante con un GWP di 2088 (R410A) / 675 (R32). Se 1 Kg di questo fluido refrigerante fosse rilasciato nell'atmosfera, quindi, l'impatto sul riscaldamento globale sarebbe 2088 / 675 volte più elevato rispetto a 1 Kg di CO<sub>2</sub>, per un periodo di 100 anni. In nessun caso l'utente deve cercare di intervenire sul circuito refrigerante o di disassemblare il prodotto. In caso di necessità occorre sempre rivolgersi a personale qualificato.



AUD7IUX4RDH4  
AUDI05UX4RDH5

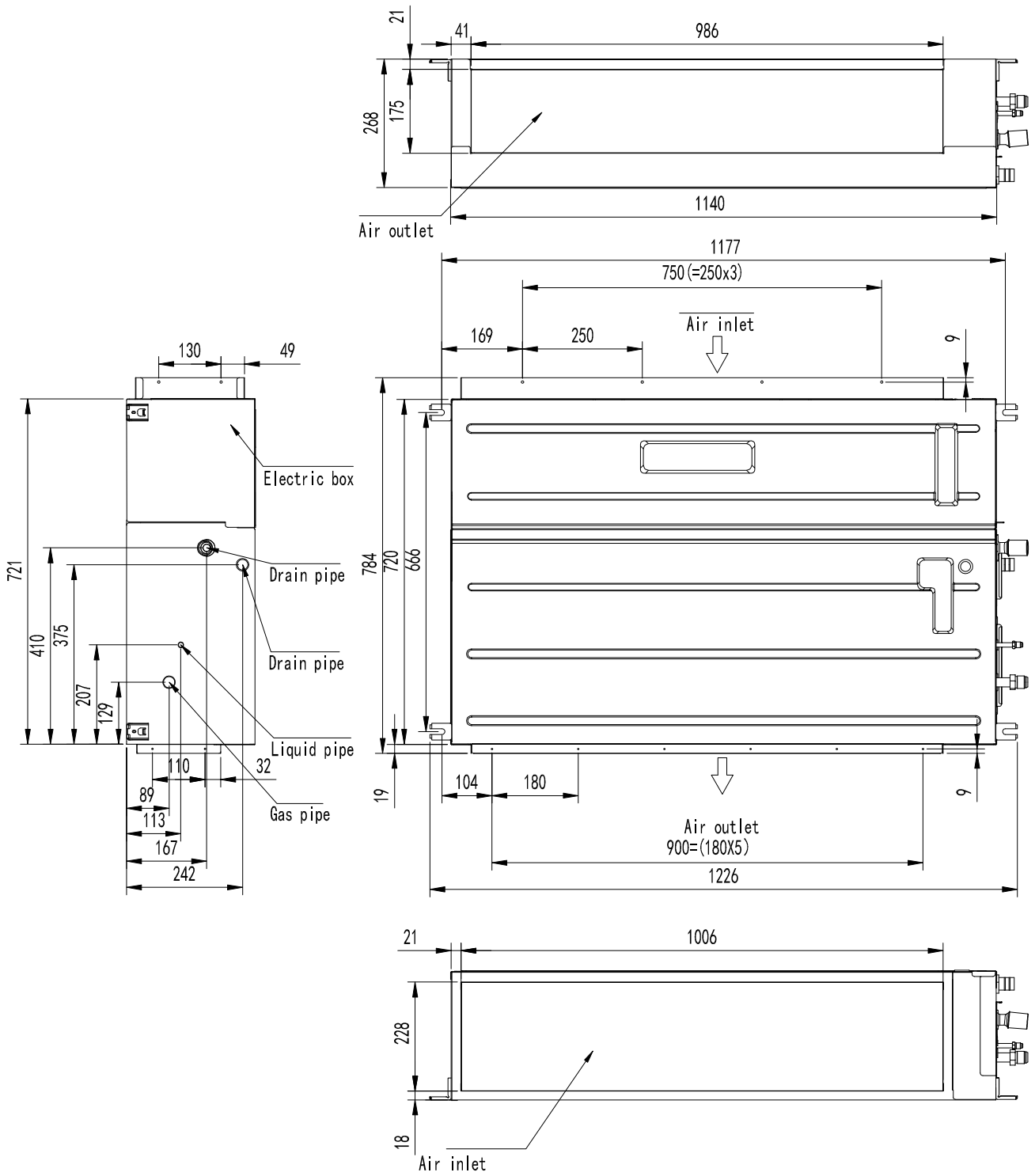

# CANALIZZABILE

I modelli canalizzabili sono forniti con comando remoto e comando cablato.



Incentivi	50% 65% 110% C.T.	50%
Unità Esterna	AUD71UX4RDH4	AUD105UX4RDH5
Unità Interna	AUW71U4RF4	AUW105U4RA4

Raffreddamento			
Capacità Std (Min-Max) <sup>(1)</sup>	kW	7,3 (2,4-7,85)	10,5 (3,5-11)
Assorbimento Std <sup>(1)</sup>	kW	2,03	3,75
EER		3,60	2,8
SEER: Efficienza energetica stagionale / $\eta_{s,c}$		7,0	6,1
Classe di efficienza energetica stagionale		A++	A++
Carico termico teorico (Pdesignc) <sup>(2)</sup>	kW	7,3	10,5
Consumo energetico annuo indicativo <sup>(3)</sup> (QCE)	kWh/a	362	613

Riscaldamento (stagione media)			
Capacità Std (Min-Max) <sup>(1)</sup>	kW	8,0 (2,2-8,7)	11,5 (3,32-12)
Assorbimento Std <sup>(1)</sup>	kW	2,07	3,38
COP		3,86	3,4
SCOP: Efficienza energetica stagionale / $\eta_{s,h}$		4,05	4
Classe di efficienza energetica stagionale		A+	A+
Carico termico teorico (Pdesignh) <sup>(2)</sup>	kW	6	8,6
Potenza termica di sicurezza elettrica elbu(Tj)	kW	0	0
Consumo energetico annuo indicativo <sup>(3)</sup> (QHE)	kWh/a	2112	3010

Unità Interna			
Dimensioni (LxAxP)	mm	1140x268x720	1140x268x720
Peso	Kg	37,5	37,5
Aria trattata (max)	m <sup>3</sup> /min	21,66	30
ESP	Pa	0-150	0-150
Livello Potenza Sonora (Max)	dB(A)	58	64
Livello Pressione Sonora (Min-max)	dB(A)	30-38	38-42

Unità Esterna			
Dimensioni (LxAxP)	mm	860x670x310	950x840x340
Peso	Kg	49	70
Livello Potenza Sonora (Max)	dB(A)	68	70
Livello Pressione Sonora (Min-max)	dB(A)	56	57
Alimentazione	V, Hz, Ø	220-240/50/1	220-240/50/1
Intervallo di funzionamento (Raffreddamento)	°C	-15° ~ 48°	-15° ~ 48°
Intervallo di funzionamento (Riscaldamento)	°C	-15° ~ 24°	-15° ~ 24°

Dati installativi			
Tubazioni liquido/gas	mm(pollici)	9,50 (3/8") 15,88 (5/8")	9,52 (3/8") 15,88 (5/8")
Lunghezza tubazioni Max	m	50	50
Dislivello max (U. Interna/U. Esterna)	m	30	30
Precarica di fabbrica	Kg	1,4	2
Precarica di fabbrica	TCO <sub>2</sub> Eq	0,945	1,35
Lunghezza tubazioni Max senza aggiunta di refrigerante	m	5	5
Carica aggiuntiva refrigerante	g/m	28	28
Corrente nominale Raff./Risc.	A	8,8 / 9,0	16,5 / 14,9
Massima corrente assorbita	A	18,1	22,5
Collegamenti elettrici		• Alimentazione principale u. esterna • Collegamento U.E. / U.I.3 + terra	

Refrigerante			
Tipo Refrigerante <sup>(4)</sup>		R32	R32
GWP: potenziale di risc. globale del refrigerante utilizzato		675	675

## Nota Bene: La pressione statica è regolabile tramite comando cablato (YXE-C01U / YXE-C02U)

- (1) Condizioni di test (raffreddamento): temperatura aria interna 27°C (bulbo secco) / 19°C (bulbo umido); temperatura aria esterna 35°C (bulbo secco) / 24°C (bulbo umido). Condizioni di test (riscaldamento): temperatura aria interna 20°C (bulbo secco) / 15°C (bulbo umido); temperatura aria esterna 7°C (bulbo secco) / 6°C (bulbo umido).
- (2) Pdesignc = Carico termico teorico in raffreddamento misurato con temperatura esterna pari a 35°C (bulbo secco) / 24°C (bulbo umido) e temperatura interna pari a 27°C (bulbo secco) / 19°C (bulbo umido); Pdesignh = Carico termico teorico in riscaldamento misurato con temperatura esterna pari a -10°C (bulbo secco) / -1°C (bulbo umido) e temperatura interna pari a 20°C (bulbo secco) / 15°C (bulbo umido).
- (3) Consumo di energia in base ai risultati di prove standard. Il consumo effettivo dipende dalle modalità di utilizzo dell'apparecchio e dal luogo in cui è installato.
- (4) La perdita di refrigerante contribuisce al cambiamento climatico. In caso di rilascio nell'atmosfera, i refrigeranti con un potenziale di riscaldamento globale (GWP) più basso contribuiscono in misura minore al riscaldamento globale rispetto a quelli con un GWP più elevato. Questo apparecchio contiene un fluido refrigerante con un GWP di 2088 (R410A) / 675 (R32). Se 1 Kg di questo fluido refrigerante fosse rilasciato nell'atmosfera, quindi, l'impatto sul riscaldamento globale sarebbe 2088 / 675 volte più elevato rispetto a 1 Kg di CO<sub>2</sub>, per un periodo di 100 anni. In nessun caso l'utente deve cercare di intervenire sul circuito refrigerante o di disassemblare il prodotto. In caso di necessità occorre sempre rivolgersi a personale qualificato.



AUD125UX4RHH5  
 AUD140UX4RHH5  
 AUD175UX4RHH5

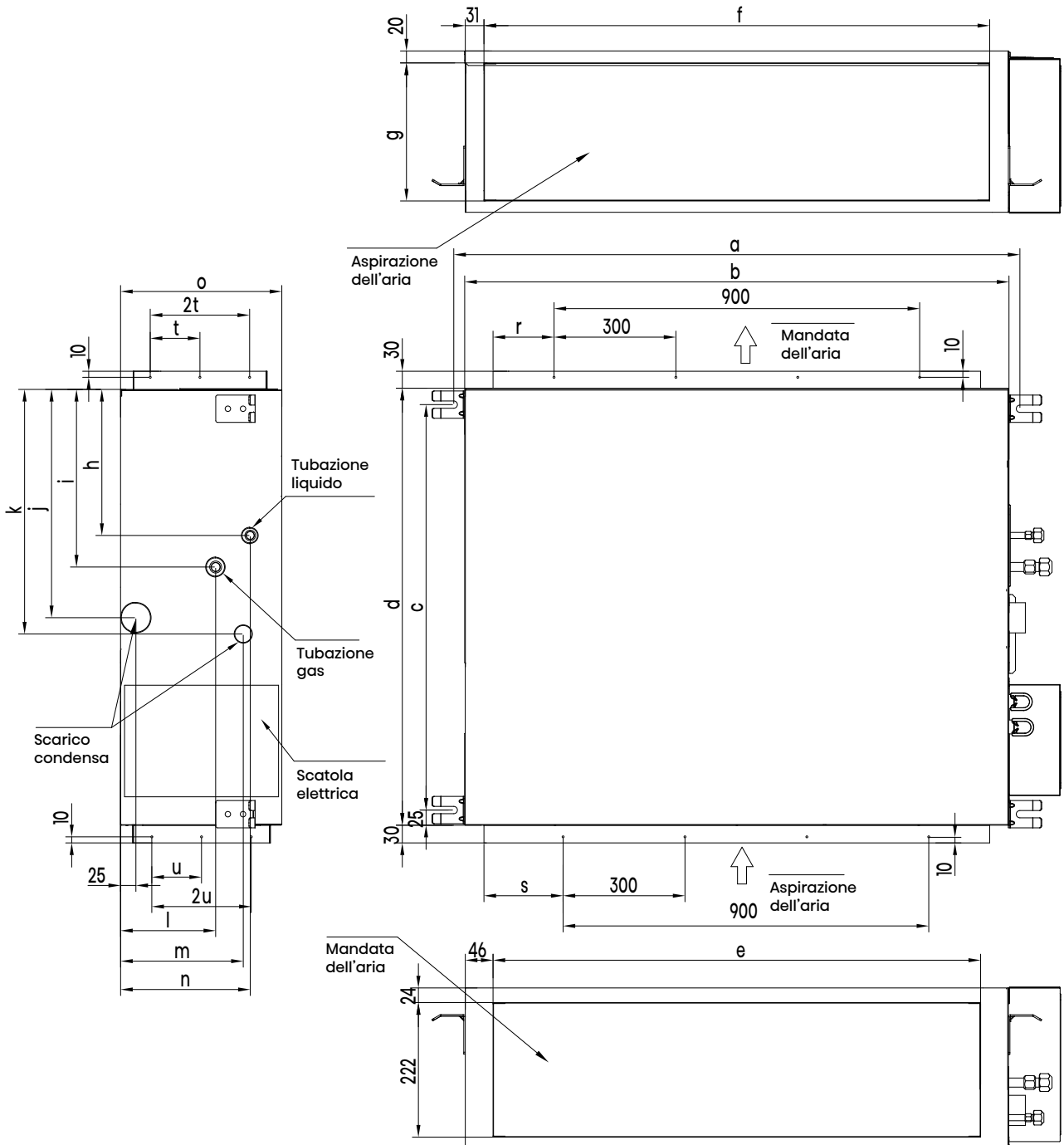

A	B	C	D	E	F	G	H	I	J	K	L	M	N	O	P	Q	R	S	T	U
1334	1300	756	800	1205	1235	308	237	312	375	400	204	186	242	350	3	900	153	168	90	140

# CANALIZZABILE

I modelli canalizzabili sono forniti con comando remoto e comando cablato.



Incentivi		50%	50%	50%
Unità Interna		AUD125UX4RHH5	AUD140UX4RHH5	AUD175UX4RHH5
Unità Esterna		AUW125U4RT5	AUW140U6RP4	AUW175U6RP4
<b>Raffreddamento</b>				
Capacità Std (Min-Max) <sup>(1)</sup>	kW	12,5 (3,3-13,2)	14,4 (3,2-16)	17,5 (3,3-18,5)
Assorbimento Std <sup>(1)</sup>	kW	4,38	4,78	6,6
EER		2,85	3,01	2,65
SEER: Efficienza energetica stagionale / $\eta_{s,c}$		241,00%	237,00%	233,00%
Classe di efficienza energetica stagionale		-	-	-
Carico termico teorico (Pdesignc) <sup>(2)</sup>	kW	12,5	14,4	17,5
Consumo energetico annuo indicativo <sup>(3)</sup> (QCE)	kWh/a	763	849	943
<b>Riscaldamento (stagione media)</b>				
Capacità Std (Min-Max) <sup>(1)</sup>	kW	13,4 (3-14,6)	17,3 (3,4-18,5)	18,5 (3-19,5)
Assorbimento Std <sup>(1)</sup>	kW	3,94	4,67	6,1
COP		3,4	3,7	3,03
SCOP: Efficienza energetica stagionale / $\eta_{s,h}$		145,00%	146,00%	141,00%
Classe di efficienza energetica stagionale		-	-	-
Carico termico teorico (Pdesignh) <sup>(2)</sup>	kW	9	12,4	11
Potenza termica di sicurezza elettrica elbu(Tj)	kW	0	0	0
Consumo energetico annuo indicativo <sup>(3)</sup> (QHE)	kWh/a	3403	4694	4205
<b>Unità Interna</b>				
Dimensioni (LxAxP)	mm	1300x350x800	1300x350x800	1300x350x800
Peso	Kg	51	51	51
Aria trattata (max)	m <sup>3</sup> /min	29,2	40	40
ESP	Pa	0-150	0-150	0-150
Livello Potenza Sonora (Max)	dB(A)	67	73	73
Livello Pressione Sonora (Min-max)	dB(A)	36-42	42-48	43-49
<b>Unità Esterna</b>				
Dimensioni (LxAxP)	mm	950x1050x340	950x1386x340	950x1386x340
Peso	Kg	85	101,5	109
Livello Potenza Sonora (Max)	dB(A)	75	73	77
Livello Pressione Sonora (Min-max)	dB(A)	62	59	63
Alimentazione	V, Hz, Ø	220-240/50/1	380-415/50/3	380-415/50/3
Intervallo di funzionamento (Raffreddamento)	°C	-15° ~ 48°	-15° ~ 48°	-15° ~ 48°
Intervallo di funzionamento (Riscaldamento)	°C	-15° ~ 24°	-15° ~ 24°	-15° ~ 24°
<b>Dati installativi</b>				
Tubazioni liquido/gas	mm (pollici)	9,52 (3/8") 15,88 (5/8")	9,52 (3/8") 15,88 (5/8")	9,52 (3/8") 15,88 (5/8")
Lunghezza tubazioni Max	m	50	50	50
Dislivello max (U. Interna/U. Esterna)	m	30	30	30
Precarica di fabbrica	Kg	2,5	3	3,4
Precarica di fabbrica	TCO <sub>2</sub> Eq	1,688	2,025	2,295
Lunghezza tubazioni Max senza aggiunta di refrigerante	m	5	5	5
Carica aggiuntiva refrigerante	g/m	28	28	28
Corrente nominale Raff./Risc.	A	19 / 17	8,7 / 8,4	12,5 / 11,5
Massima corrente assorbita	A	28,2	12,6	14,8
Collegamenti elettrici		<ul style="list-style-type: none"> <li>• Alimentazione principale u. esterna</li> <li>• Collegamento U.E. / U.I.: 3 + terra</li> </ul>		
<b>Refrigerante</b>				
Tipo Refrigerante <sup>(4)</sup>		R32	R32	R32
GWP: potenziale di risc. globale del refrigerante utilizzato		675	675	675

## Nota Bene: La pressione statica è regolabile tramite comando cablato (YXE-C01U / YXE-C02U)

- (1) Condizioni di test (raffreddamento): temperatura aria interna 27°C (bulbo secco) / 19°C (bulbo umido); temperatura aria esterna 35°C (bulbo secco) / 24°C (bulbo umido). Condizioni di test (riscaldamento): temperatura aria interna 20°C (bulbo secco) / 15°C (bulbo umido); temperatura aria esterna 7°C (bulbo secco) / 6°C (bulbo umido).
- (2) Pdesignc = Carico termico teorico in raffreddamento misurato con temperatura esterna pari a 35°C (bulbo secco) / 24°C (bulbo umido) e temperatura interna pari a 27°C (bulbo secco) / 19°C (bulbo umido); Pdesignh = Carico termico teorico in riscaldamento misurato con temperatura esterna pari a -10°C (bulbo secco) / -1°C (bulbo umido) e temperatura interna pari a 20°C (bulbo secco) / 15°C (bulbo umido).
- (3) Consumo di energia in base ai risultati di prove standard. Il consumo effettivo dipende dalle modalità di utilizzo dell'apparecchio e dal luogo in cui è installato.
- (4) La perdita di refrigerante contribuisce al cambiamento climatico. In caso di rilascio nell'atmosfera, i refrigeranti con un potenziale di riscaldamento globale (GWP) più basso contribuiscono in misura minore al riscaldamento globale rispetto a quelli con un GWP più elevato. Questo apparecchio contiene un fluido refrigerante con un GWP di 2088 (R410A) / 675 (R32). Se 1 Kg di questo fluido refrigerante fosse rilasciato nell'atmosfera, quindi, l'impatto sul riscaldamento globale sarebbe 2088 / 675 volte più elevato rispetto a 1 Kg di CO<sub>2</sub>, per un periodo di 100 anni. In nessun caso l'utente deve cercare di intervenire sul circuito refrigerante o di disassemblare il prodotto. In caso di necessità occorre sempre rivolgersi a personale qualificato.

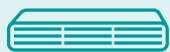

# CANALIZZABILE HSP

AUD200UX4RPH8  
AUD250UX4RPH8

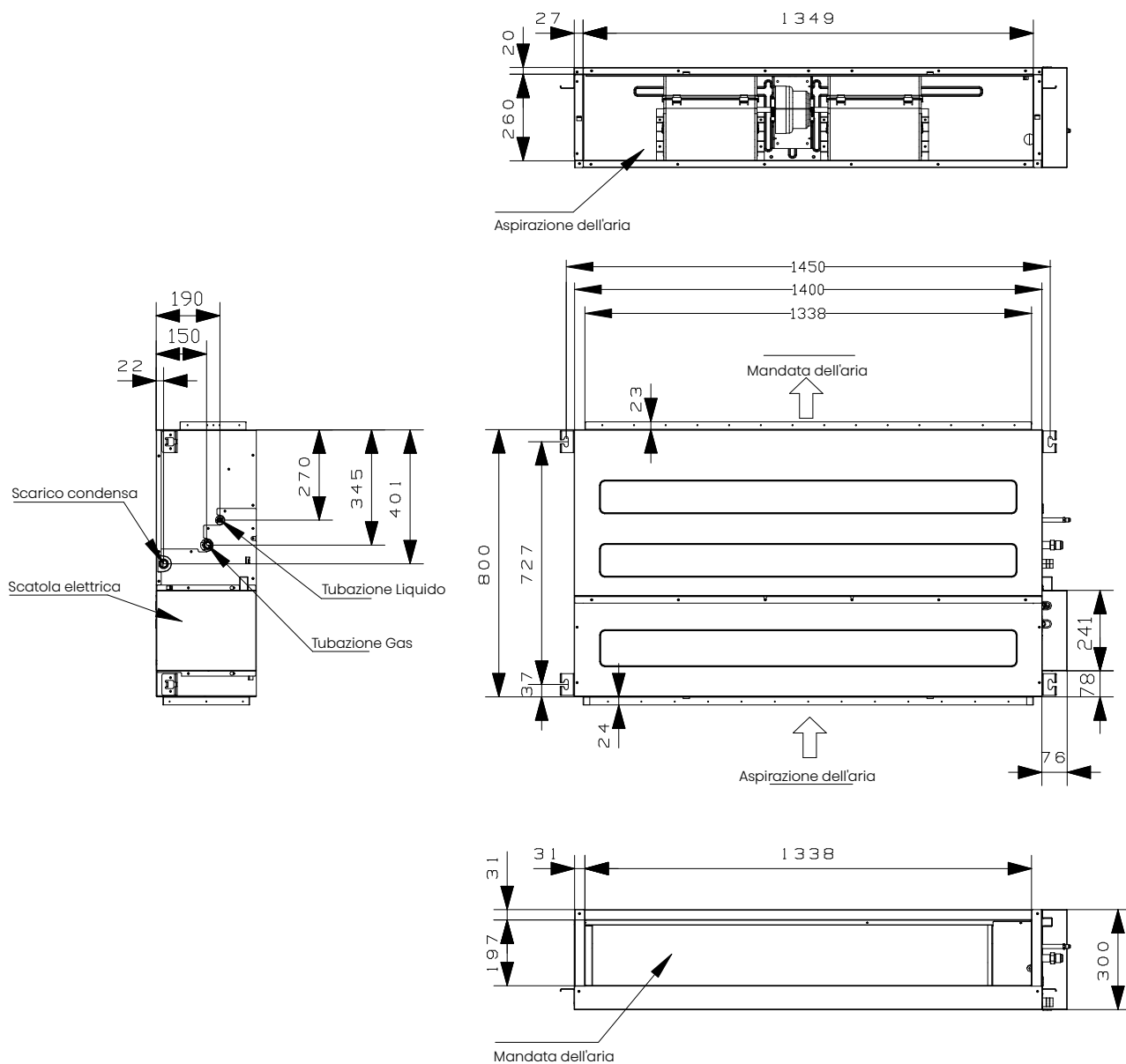

# CANALIZZABILE HSP

I modelli canalizzabili sono forniti con comando remoto e comando cablato.



Incentivi	50%	50%
Unità Interna	AUD200UX4RPH8	AUD250UX4RPH8
Unità Esterna	AUW200U6RZ8	AUW250U6RZ8

Raffreddamento			
Capacità Std (Min-Max) <sup>(1)</sup>	kW	19 (7,0-23,5)	23 (7,5-24,5)
Assorbimento Std <sup>(1)</sup>	kW	6,33	9,78
EER		3,00	2,35
SEER: Efficienza energetica stagionale / $\eta_{s,c}$		237%	230%
Classe di efficienza energetica stagionale		-	-
Carico termico teorico (Pdesignc) <sup>(2)</sup>	kW	19	23
Consumo energetico annuo indicativo <sup>(3)</sup> (QCE)	kWh/a	1282	1396

Riscaldamento (stagione media)			
Capacità Std (Min-Max) <sup>(1)</sup>	kW	22 (6,0-25,0)	25 (6,5-27,5)
Assorbimento Std <sup>(1)</sup>	kW	5,86	7,24
COP		3,75	3,45
SCOP: Efficienza energetica stagionale / $\eta_{s,h}$		193%	193%
Classe di efficienza energetica stagionale		-	-
Carico termico teorico (Pdesignh) <sup>(2)</sup>	kW	17	17
Potenza termica di sicurezza elettrica elbu(TI)	kW	0	0
Consumo energetico annuo indicativo <sup>(3)</sup> (QHE)	kWh/a	4857	4857

Unità Interna			
Dimensioni (LxAxP)	mm	1400x420x858	1400x420x858
Peso	Kg	84	84
Aria trattata (max)	m <sup>3</sup> /min	73,33	73,33
ESP	Pa	0-250	0-250
Livello Potenza Sonora (Max)	dB(A)	81	81
Livello Pressione Sonora (Min-max)	dB(A)	52/58	52/58

Unità Esterna			
Dimensioni (LxAxP)	mm	1100x1650x390	1100x1650x390
Peso	Kg	140	140
Livello Potenza Sonora (Max)	dB(A)	76	76
Livello Pressione Sonora (Max)	dB(A)	61	61
Alimentazione	V, Hz, Ø	380-415/50&60/3	380-415/50&60/3
Intervallo di funzionamento (Raffreddamento)	°C	-15° ~ 50°	-15° ~ 50°
Intervallo di funzionamento (Riscaldamento)	°C	-20° ~ 24°	-20° ~ 24°

Dati installativi			
Tubazioni liquido/gas	mm(pollici)	9,52 (3/8") / 22,22 (7/8")	9,52 (3/8") / 22,22 (7/8")
Lunghezza tubazioni Max	m	75	75
Dislivello max (U. Interna/U. Esterna)	m	30	30
Precarica di fabbrica	Kg	4,6	4,6
Precarica di fabbrica	TCO <sub>2</sub> Eq	3,10	3,10
Lunghezza tubazioni Max senza aggiunta di refrigerante	m	75	75
Carica aggiuntiva refrigerante	g/m	35	35
Corrente nominale Raff./Risc.	A	11,2 - 10,1	16,5 - 13,0
Massima corrente assorbita	A	19	19
Collegamenti elettrici		<ul style="list-style-type: none"> <li>Alimentazione principale u. esterna</li> <li>Collegamento U.E. / U.I.:3 + terra</li> </ul>	

Refrigerante			
Tipo Refrigerante <sup>(4)</sup>		R32	R32
GWP: potenziale di risc. globale del refrigerante utilizzato		675	675

## Nota Bene: La pressione statica è regolabile tramite comando cablato (YXE-C01U / YXE-C02U)

- (1) Condizioni di test (raffreddamento): temperatura aria interna 27°C (bulbo secco) / 19°C (bulbo umido); temperatura aria esterna 35°C (bulbo secco) / 24°C (bulbo umido). Condizioni di test (riscaldamento): temperatura aria interna 20°C (bulbo secco) / 15°C (bulbo umido); temperatura aria esterna 7°C (bulbo secco) / 6°C (bulbo umido).
- (2) Pdesignc = Carico termico teorico in raffreddamento misurato con temperatura esterna pari a 35°C (bulbo secco) / 24°C (bulbo umido) e temperatura interna pari a 27°C (bulbo secco) / 19°C (bulbo umido); Pdesignh = Carico termico teorico in riscaldamento misurato con temperatura esterna pari a -10°C (bulbo secco) / -1°C (bulbo umido) e temperatura interna pari a 20°C (bulbo secco) / 15°C (bulbo umido).
- (3) Consumo di energia in base ai risultati di prove standard. Il consumo effettivo dipende dalle modalità di utilizzo dell'apparecchio e dal luogo in cui è installato.
- (4) La perdita di refrigerante contribuisce al cambiamento climatico. In caso di rilascio nell'atmosfera, i refrigeranti con un potenziale di riscaldamento globale (GWP) più basso contribuiscono in misura minore al riscaldamento globale rispetto a quelli con un GWP più elevato. Questo apparecchio contiene un fluido refrigerante con un GWP di 2088 (R410A) / 675 (R32). Se 1 Kg di questo fluido refrigerante fosse rilasciato nell'atmosfera, quindi, l'impatto sul riscaldamento globale sarebbe 2088 / 675 volte più elevato rispetto a 1 Kg di CO<sub>2</sub>, per un periodo di 100 anni. In nessun caso l'utente deve cercare di intervenire sul circuito refrigerante o di disassemblare il prodotto. In caso di necessità occorre sempre rivolgersi a personale qualificato.