

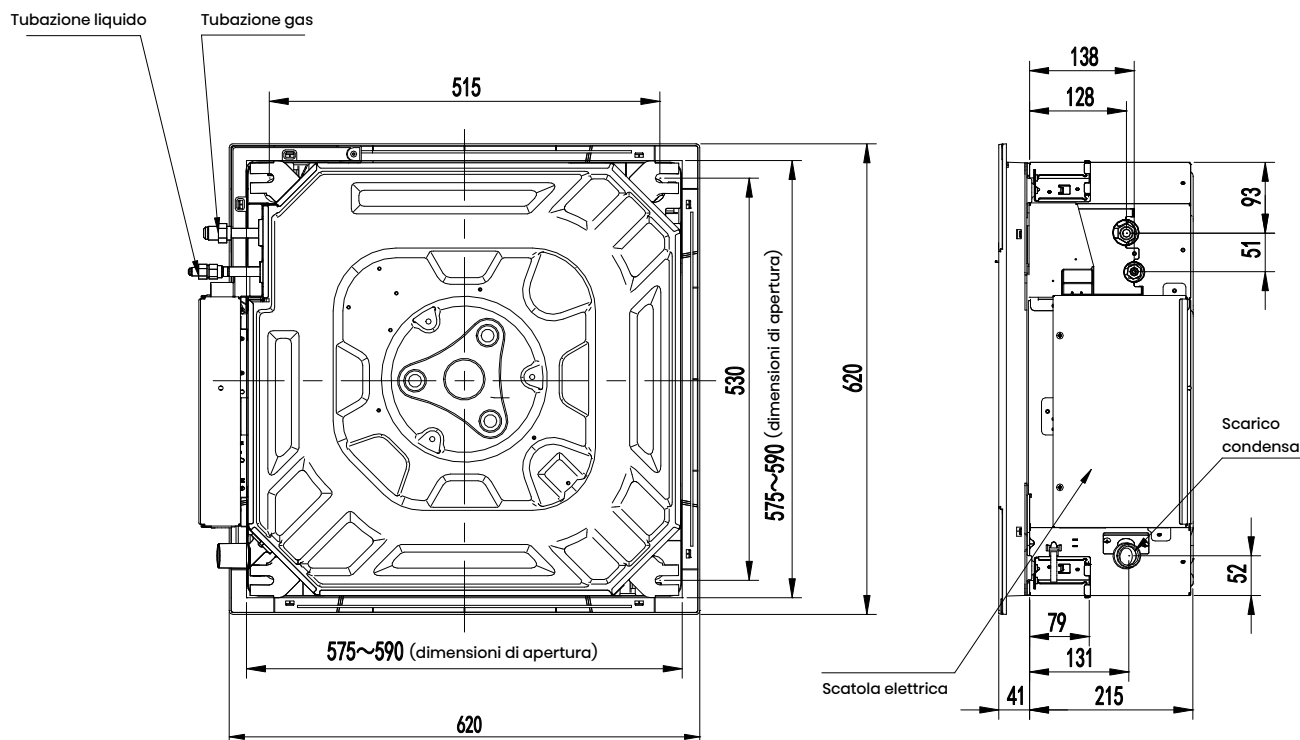

# CASSETTA

ACT26UR4RCA4  
ACT35UR4RCA4  
ACT52UR4RCA4

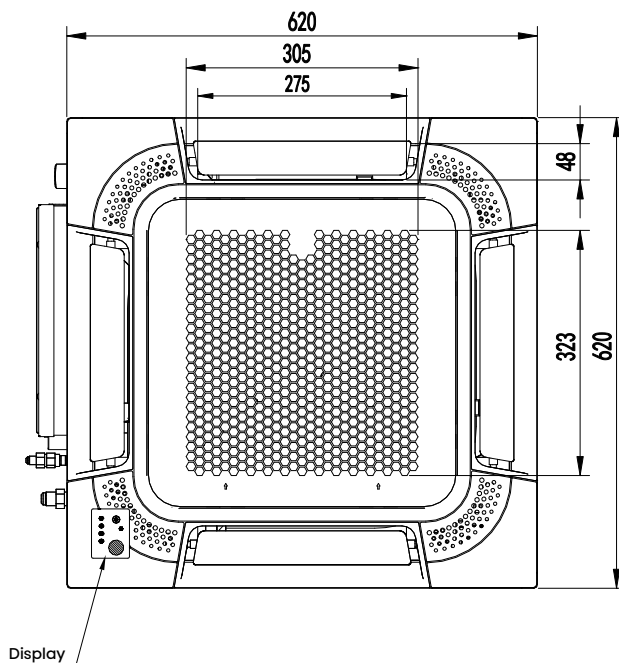
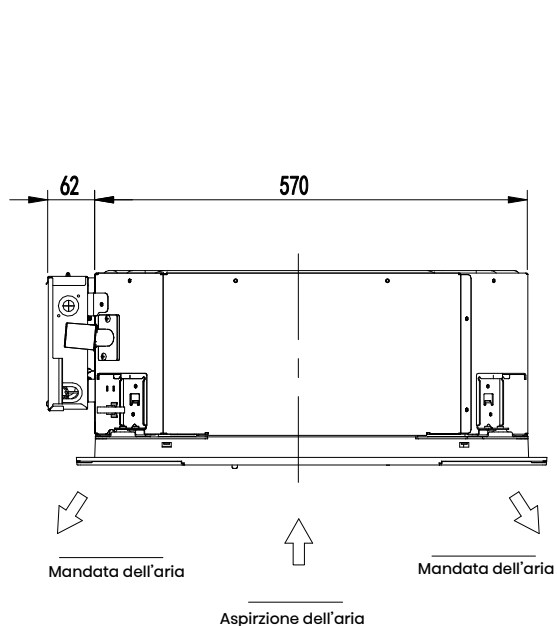

# CASSETTA

I modelli a cassetta sono forniti con comando remoto.



Incentivi	50% 65% 110% C.T.	50% 65% 110% C.T.	50% 65% 110% C.T.
Unità Interna	ACT26UR4RCA4	ACT35UR4RCA4	ACT52UR4RCA4
Unità Esterna	AUW26U4RR4	AUW35U4RS4	AUW52U4RS4
Pannello	PE-EA-B29	PE-EA-B29	PE-EA-B29

Raffreddamento				
Capacità Std (Min-Max) <sup>(1)</sup>	kW	2,84 (1,33-3,52)	3,75 (1,72-4,15)	5,2 (1,63-5,53)
Assorbimento Std <sup>(1)</sup>	kW	0,81	1,0	1,55
EER		3,49	3,75	3,35
SEER: Efficienza energetica stagionale / $\eta_{s,c}$		6,1	6,9	6,6
Classe di efficienza energetica stagionale		A++	A++	A++
Carico termico teorico (Pdesignc) <sup>(2)</sup>	kW	2,84	3,75	5,2
Consumo energetico annuo indicativo <sup>(3)</sup> (QCE)	kWh/a	170	190	285

Riscaldamento (stagione media)				
Capacità Std (Min-Max) <sup>(1)</sup>	kW	3,13 (1,11-3,93)	4,0 (1,77-4,65)	5,9 (1,59-6,27)
Assorbimento Std <sup>(1)</sup>	kW	0,74	1,0	1,59
COP		4,22	4,0	3,71
SCOP: Efficienza energetica stagionale / $\eta_{s,h}$		4,3	4,4	4,4
Classe di efficienza energetica stagionale		A+	A+	A+
Carico termico teorico (Pdesignh) <sup>(2)</sup>	kW	2,3	3,7	4,4
Potenza termica di sicurezza elettrica elbu(Tj)	kW	0	0	0
Consumo energetico annuo indicativo <sup>(3)</sup> (QHE)	kWh/a	804	1200	1488

Unità Interna				
Dimensioni (LxAxP)	mm	570x570x215	570x570x215	570x570x215
Peso	Kg	14,5	15,5	15,5
Aria trattata (max)	m <sup>3</sup> /min	8,66	10	11,66
Livello Potenza Sonora (Max)	dB(A)	52	53	57
Livello Pressione Sonora (Min-max)	dB(A)	26-34	30-38	34-42
Dimensioni Pannello (LxAxP)	mm	620x620x41	620x620x41	620x620x41
Peso Pannello	Kg	2,6	2,6	2,6

Unità Esterna				
Dimensioni (LxAxP)	mm	730x540x260	810x580x280	810x580x280
Peso	Kg	28	34	36
Livello Potenza Sonora (Max)	dB(A)	62	62	64
Livello Pressione Sonora (Min-max)	dB(A)	48	50	51
Alimentazione	V, Hz, Ø	220-240/50/1	220-240/50/1	220-240/50/1
Intervallo di funzionamento (Raffreddamento)	°C	-15° - 48°	-15° - 48°	-15° - 48°
Intervallo di funzionamento (Riscaldamento)	°C	-15° - 24°	-15° - 24°	-15° - 24°

Dati installativi				
Tubazioni liquido/gas	mm(pollici)	6,35 (1/4") / 9,52 (3/8")	6,35 (1/4") / 9,52 (3/8")	6,35 (1/4") / 12,7 (1/2")
Lunghezza tubazioni Max	m	25	25	30
Dislivello max (U. Interna/U. Esterna)	m	10	15	15
Precarica di fabbrica	Kg	0,75	0,85	0,97
Precarica di fabbrica	TCO <sub>2</sub> Eq	0,506	0,574	0,655
Lunghezza tubazioni Max senza aggiunta di refrigerante	m	5	5	5
Carica aggiuntiva refrigerante	g/m	12	12	12
Corrente nominale Raff./Risc.	A	3,7 / 3,5	4,5 / 4,5	7,1 / 7,2
Massima corrente assorbita	A	6,7	8,1	10,3
Collegamenti elettrici		<ul style="list-style-type: none"> <li>Alimentazione principale u. esterna</li> <li>Collegamento U.E. / U.I.:3 + terra</li> </ul>		

Refrigerante				
Tipo Refrigerante <sup>(4)</sup>		R32	R32	R32
GWP: potenziale di risc. globale del refrigerante utilizzato		675	675	675

(1) Condizioni di test (raffreddamento): temperatura aria interna 27°C (bulbo secco) / 19°C (bulbo umido); temperatura aria esterna 35°C (bulbo secco) / 24°C (bulbo umido). Condizioni di test (riscaldamento): temperatura aria interna 20°C (bulbo secco) / 15°C (bulbo umido); temperatura aria esterna 7°C (bulbo secco) / 6°C (bulbo umido).

(2) Pdesignc = Carico termico teorico in raffreddamento misurato con temperatura esterna pari a 35°C (bulbo secco) / 24°C (bulbo umido) e temperatura interna pari a 27°C (bulbo secco) / 19°C (bulbo umido); Pdesignh = Carico termico teorico in riscaldamento misurato con temperatura esterna pari a -10°C (bulbo secco) / -1°C (bulbo umido) e temperatura interna pari a 20°C (bulbo secco) / 15°C (bulbo umido).

(3) Consumo di energia in base ai risultati di prove standard. Il consumo effettivo dipende dalle modalità di utilizzo dell'apparecchio e dal luogo in cui è installato.

(4) La perdita di refrigerante contribuisce al cambiamento climatico. In caso di rilascio nell'atmosfera, i refrigeranti con un potenziale di riscaldamento globale (GWP) più basso contribuiscono in misura minore al riscaldamento globale rispetto a quelli con un GWP più elevato. Questo apparecchio contiene un fluido refrigerante con un GWP di 2088 (R410A) / 675 (R32). Se 1 Kg di questo fluido refrigerante fosse rilasciato nell'atmosfera, quindi, l'impatto sul riscaldamento globale sarebbe 2088 / 675 volte più elevato rispetto a 1 Kg di CO<sub>2</sub>, per un periodo di 100 anni. In nessun caso l'utente deve cercare di intervenire sul circuito refrigerante o di disassemblare il prodotto. In caso di necessità occorre sempre rivolgersi a personale qualificato.



AUC71UR4RGB4  
 AUC105U4RGB4  
 AUC125UR4RHB4

AUC140UR4RHB4  
 AUC175UR4RHB4

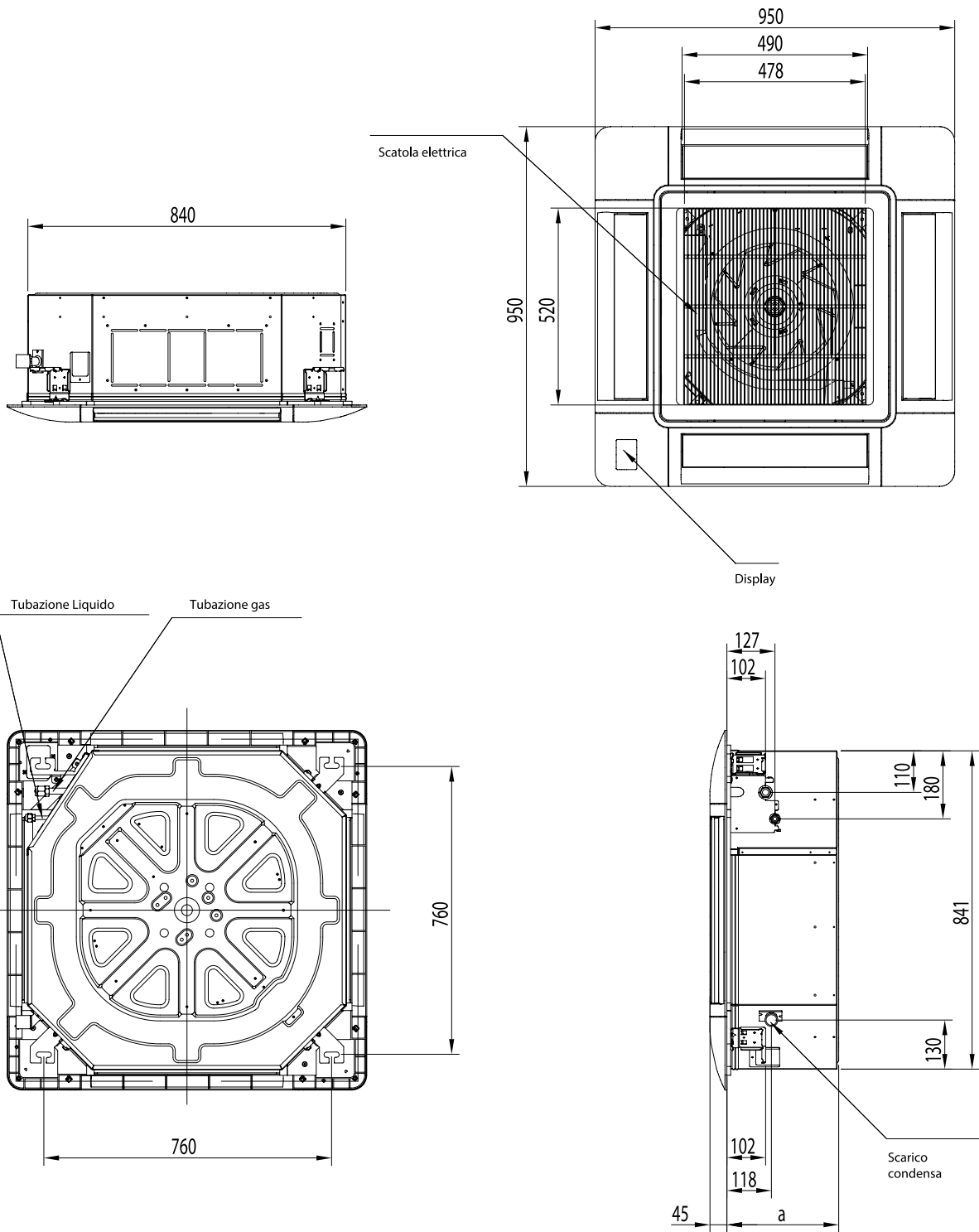

A

AUC71UR4RGB4 / AUC105UR4RGB4  
 AUC125U4RHB4 / AUC140UR4RHB4 / AUC175UR4RHB4

248  
 298

# CASSETTA

I modelli a cassetta sono forniti con comando remoto.



Incentivi	50%	65%	110%	C.T.	50%	50%	50%	50%
Unità Interna	AUC71UR4RGB4	AUC105UR4RGB4	AUC125UR4RHB4	AUC140UR4RHB4	AUC175UR4RHB4			
Unità Esterna	AUW71U4RF4	AUW105U4RA4	AUW125U4RT5	AUW-140U6RP4	AUW175U6RP4			
Pannello	PE-DA-B29	PE-DA-B29	PE-DA-B29	PE-DA-B29	PE-DA-B29			

Raffreddamento								
Capacità Std (Min-Max) <sup>(1)</sup>	kW	7,3 (2,4-7,85)	10,5 (3,53-12)	12,7 (3,3-13,2)	14,4 (3,4-16,2)	17,2 (3,3-18)		
Assorbimento Std <sup>(1)</sup>	kW	2,1	3,62	4,31	4,77	6,6		
EER		3,48	2,9	2,95	3,02	2,61		
SEER: Efficienza energetica stagionale / $\eta_{s,c}$		6,6	6,1	233%	227%	219%		
Classe di efficienza energetica stagionale		A++	A++	-	-	-		
Carico termico teorico (Pdesignc) <sup>(2)</sup>	kW	7,3	10,5	12,7	14,4	17,2		
Consumo energetico annuo indicativo <sup>(3)</sup> (QCE)	kWh/a	388	604	717	894	883		

Riscaldamento (stagione media)								
Capacità Std (Min-Max) <sup>(1)</sup>	kW	8,3 (2,1-8,8)	11,3 (3,32-13)	13,5 (3-14,6)	17 (3,7-18)	20 (3-21)		
Assorbimento Std <sup>(1)</sup>	kW	2,17	3,23	3,9	4,64	6,65		
COP		3,82	3,5	3,46	3,66	3,01		
SCOP: Efficienza energetica stagionale / $\eta_{s,h}$		4,4	4	152%	154%	162%		
Classe di efficienza energetica stagionale		A+	A+	-	-	-		
Carico termico teorico (Pdesignh) <sup>(2)</sup>	kW	6	8,6	9	13,5	13,5		
Potenza termica di sicurezza elettrica elbu(Tj)	kW	0	0	0	0	0		
Consumo energetico annuo indicativo <sup>(3)</sup> (QHE)	kWh/a	1907	3010	3259	5086	4037		

Unità Interna								
Dimensioni (LxAxP)	mm	840x248x840	840x248x840	840x298x840	840x298x840	840x298x840		
Peso	Kg	25	27	32	32	32		
Aria trattata (max)	m <sup>3</sup> /min	19,66	26,66	30,83	35	36,66		
Livello Potenza Sonora (Max)	dB(A)	57	63	62	65	63		
Livello Pressione Sonora (Min-max)	dB(A)	37-45	42-50	46-50	44-53	44-53		
Dimensioni Pannello (LxAxP)	mm	950x45x950	950x45x950	950x45x950	950x45x950	950x45x950		
Peso Pannello	Kg	6,5	6,5	6,5	6,5	6,5		

Unità Esterna								
Dimensioni (LxAxP)	mm	860x670x310	950x840x340	950x1050x340	950x1386x340	950x1386x340		
Peso	Kg	49	70	85	101,5	109		
Livello Potenza Sonora (Max)	dB(A)	68	70	75	73	77		
Livello Pressione Sonora (Min-max)	dB(A)	56	57	62	59	63		
Alimentazione	V, Hz, Ø	220-240/50/1	220-240/50/1	220-240/50/1	380-415/50/3	380-415/50/3		
Intervallo di funzionamento (Raffreddamento)	°C	-15° ~ 48°	-15° ~ 48°	-15° ~ 48°	-15° ~ 48°	-15° ~ 48°		
Intervallo di funzionamento (Riscaldamento)	°C	-15° ~ 24°	-15° ~ 24°	-15° ~ 24°	-15° ~ 24°	-15° ~ 24°		

Dati installativi								
Tubazioni liquido/gas	mm (pollici)	9,52 (3/8") 15,88 (5/8")	9,52 (3/8") 15,88 (5/8")	9,52 (3/8") 15,88 (5/8")	9,52 (3/8") 15,88 (5/8")	9,52 (3/8") 15,88 (5/8")		
Lunghezza tubazioni Max	m	50	50	50	50	50		
Dislivello max (U. Interna/U. Esterna)	m	30	30	30	30	30		
Precarica di fabbrica	Kg	1,4	2	2,5	3	3,4		
Precarica di fabbrica	TCO <sub>2</sub> Eq	0,945	1,35	1,688	2,025	2,295		
Lunghezza tubazioni Max senza aggiunta di refrigerante	m	5	5	5	5	5		
Carica aggiuntiva refrigerante	g/m	28	28	28	28	28		
Corrente nominale Raff./Risc.	A	9,8 / 10,2	15,9 / 14,2	18,7 / 17	8,7 / 8,4	12,5 / 12,6		
Massima corrente assorbita	A	18,1	22,5	28,2	12,1	14,8		
Collegamenti elettrici		• Alimentazione principale u. esterna • Collegamento U.E. / U.I.:3 + terra						

Refrigerante								
Tipo Refrigerante <sup>(4)</sup>		R32	R32	R32	R32	R32		
GWP: potenziale di risc. globale del refrigerante utilizzato		675	675	675	675	675		

(1) Condizioni di test (raffreddamento): temperatura aria interna 27°C (bulbo secco) / 19°C (bulbo umido); temperatura aria esterna 35°C (bulbo secco) / 24°C (bulbo umido). Condizioni di test (riscaldamento): temperatura aria interna 20°C (bulbo secco) / 15°C (bulbo umido); temperatura aria esterna 7°C (bulbo secco) / 6°C (bulbo umido).  
 (2) Pdesignc = Carico termico teorico in raffreddamento misurato con temperatura esterna pari a 35°C (bulbo secco) / 24°C (bulbo umido) e temperatura interna pari a 27°C (bulbo secco) / 19°C (bulbo umido); Pdesignh = Carico termico teorico in riscaldamento misurato con temperatura esterna pari a -10°C (bulbo secco) / -1°C (bulbo umido) e temperatura interna pari a 20°C (bulbo secco) / 15°C (bulbo umido).  
 (3) Consumo di energia in base ai risultati di prove standard. Il consumo effettivo dipende dalle modalità di utilizzo dell'apparecchio e dal luogo in cui è installato.  
 (4) La perdita di refrigerante contribuisce al cambiamento climatico. In caso di rilascio nell'atmosfera, i refrigeranti con un potenziale di riscaldamento globale (GWP) più basso contribuiscono in misura minore al riscaldamento globale rispetto a quelli con un GWP più elevato. Questo apparecchio contiene un fluido refrigerante con un GWP di 2088 (R410A) / 675 (R32). Se 1 Kg di questo fluido refrigerante fosse rilasciato nell'atmosfera, quindi, l'impatto sul riscaldamento globale sarebbe 2088 / 675 volte più elevato rispetto a 1 Kg di CO<sub>2</sub>, per un periodo di 100 anni. In nessun caso l'utente deve cercare di intervenire sul circuito refrigerante o di disassemblare il prodotto. In caso di necessità occorre sempre rivolgersi a personale qualificato.