



UNITÀ ESTERNE

Modello		2AMW35U4RRA*	2AMW42U4RRA*	2AMW50U4RXA*
N° unità interne max collegabili		2	2	2
Raffreddamento				
Capacità Std (Min-Max) ⁽¹⁾	kW	3,5 (1,0-4,1)	4,1 (1,4-5,5)	5,2 (1,8-6,6)
Assorbimento Std (Min-Max) ⁽¹⁾	kW	0,85 (0,25-1,56)	1 (0,33-1,9)	1,38 (0,39-2,2)
SEER: Efficienza energetica stagionale / $\eta_{s,c}$		6,63	6,61	7,21
Classe di efficienza energetica stagionale		A++	A++	A++
Carico termico teorico (Pdesignc) ⁽²⁾	kW	3,5	4,1	5,2
Consumo energetico annuo indicativo ⁽³⁾ (QCE)	kWh/a	185	217	252
Riscaldamento (stagione media)				
Capacità Std (Min-Max) ⁽¹⁾	kW	3,85 (1,25-4,75)	4,5 (1,4-5,6)	6 (1,4-7,2)
Assorbimento Std (Min-Max) ⁽¹⁾	kW	0,85 (0,2-1,6)	1 (0,2-1,6)	1,43 (0,29-2,3)
SCOP: Efficienza energetica stagionale / $\eta_{s,h}$		4,12	4,1	4,1
Classe di efficienza energetica stagionale		A+	A+	A+
Carico termico teorico (Pdesignh) ⁽²⁾	kW	3,8	4,2	5,5
Potenza termica di sicurezza elettrica elbu(T _I)	kW	0	0	0
Consumo energetico annuo indicativo ⁽³⁾ (QHE)	kWh/a	1291	1434	1878
Unità Esterna				
Dimensioni (LxAxP)	mm	730x540x260	730x540x260	810x584x280
Peso	Kg	34	34	37
Livello Potenza Sonora (Max)	dB(A)	62	62	64
Livello Pressione Sonora (Min-max)	dB(A)	47-53	47-53	48-55
Alimentazione	V, Hz, Ø	220-240/50/1	220-240/50/1	220-240/50/1
Intervallo di funzionamento (Raffreddamento)	°C	-15° ~ 48°	-15° ~ 48°	-15° ~ 48°
Intervallo di funzionamento (Riscaldamento)	°C	-15° ~ 24°	-15° ~ 24°	-15° ~ 24°
Dati installativi				
Tubazioni liquido/gas	mm (pollici)	6,35 (1/4") x 2 9,52 (3/8") x 2	6,35 (1/4") x 2 9,52 (3/8") x 2	6,35 (1/4") x 2 9,52 (3/8") x 2
Lunghezza tubazioni Max / Max per unità	m	30/15	30/15	30/15
Dislivello max (U. Interna/U. Esterna)	m	15	15	15
Prearica di fabbrica	Kg	0,95	0,95	1,07
Prearica di fabbrica	TCO ₂ Eq	0,64	0,64	0,72
Lunghezza tubazioni Max senza aggiunta di refrigerante	m	15	15	15
Carica aggiuntiva refrigerante	g/m	12	12	12
Collegamenti elettrici		<ul style="list-style-type: none"> • Alimentazione principale u. esterna • Collegamento U.E. / U.I.3+terra per ogni U.I. 		
Refrigerante				
Tipo Refrigerante ⁽⁴⁾		R32	R32	R32
GWP: potenziale di risc. globale del refrigerante utilizzato		675	675	675

(1) Condizioni di test (raffreddamento): temperatura aria interna 27°C (bulbo secco) / 19°C (bulbo umido); temperatura aria esterna 35°C (bulbo secco) / 24°C (bulbo umido). Condizioni di test (riscaldamento): temperatura aria interna 20°C (bulbo secco) / 15°C (bulbo umido); temperatura aria esterna 7°C (bulbo secco) / 6°C (bulbo umido)

(2) Pdesignc = Carico termico teorico in raffreddamento misurato con temperatura esterna pari a 35°C (bulbo secco) / 24°C (bulbo umido) e temperatura interna pari a 27°C (bulbo secco) / 19°C (bulbo umido); Pdesignh = Carico termico teorico in riscaldamento misurato con temperatura esterna pari a -10°C (bulbo secco) / -1°C (bulbo umido) e temperatura interna pari a 20°C (bulbo secco) / 15°C (bulbo umido)

(3) Consumo di energia in base ai risultati di prove standard. Il consumo effettivo dipende dalle modalità di utilizzo dell'apparecchio e dal luogo in cui è installato.

(4) La perdita di refrigerante contribuisce al cambiamento climatico. In caso di rilascio nell'atmosfera, i refrigeranti con un potenziale di riscaldamento globale (GWP) più basso contribuiscono in misura minore al riscaldamento globale rispetto a quelli con un GWP più elevato. Questo apparecchio contiene un fluido refrigerante con un GWP di 2088 (R410A) / 675 (R32). Se 1 Kg di questo fluido refrigerante fosse rilasciato nell'atmosfera, quindi, l'impatto sul riscaldamento globale sarebbe 2088 / 675 volte più elevato rispetto a 1 Kg di CO₂, per un periodo di 100 anni. In nessun caso l'utente deve cercare di intervenire sul circuito refrigerante o di disassemblare il prodotto. In caso di necessità occorre sempre rivolgersi a personale qualificato.

* Disponibili fino a esaurimento scorte

2AMW35U4RRA
2AMW42U4RRA

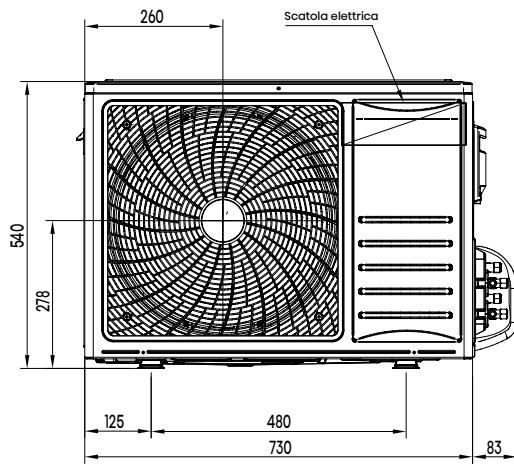

2AMW50U4RXA

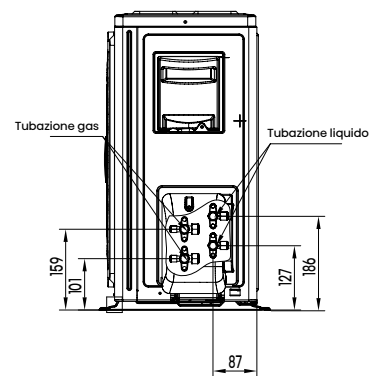
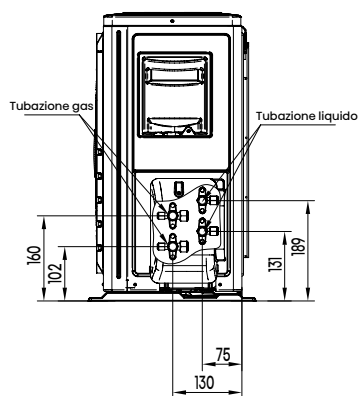
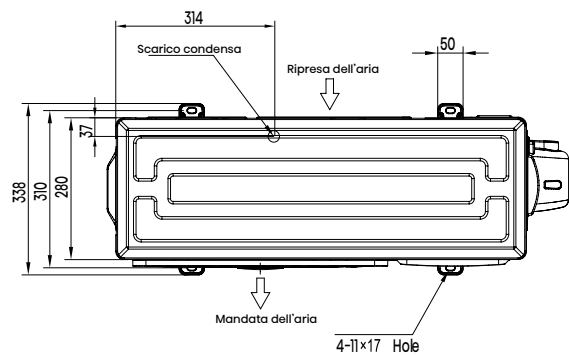
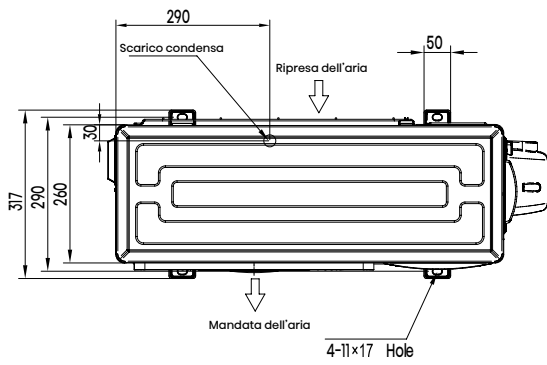
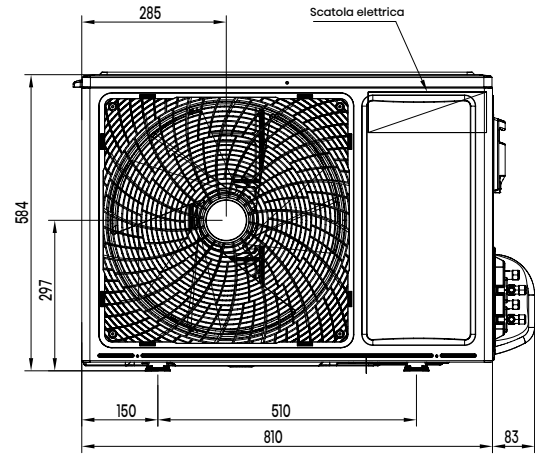

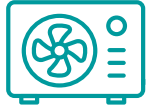

		Novità	Novità	Novità
Modello		2AMW35U4RGC	2AMW42U4RGC	2AMW52U4RXC
N° unità interne max collegabili		2	2	2
Raffreddamento				
Capacità Std (Min-Max) ⁽¹⁾	kW	3,5 (1,0-4,5)	4,1 (1,0-5,5)	5,0 (1,2-6,6)
Assorbimento Std (Min-Max) ⁽¹⁾	kW	0,82 (0,3-2,3)	0,95 (0,33-2,3)	1,24 (0,39-2,5)
SEER: Efficienza energetica stagionale / $\eta_{s,c}$		7,8	7,6	7,6
Classe di efficienza energetica stagionale		A++	A++	A++
Carico termico teorico (Pdesign) ⁽²⁾	kW	3,5	4,1	5
Consumo energetico annuo indicativo ⁽³⁾ (QCE)	kWh/a	157	189	230
Riscaldamento (stagione media)				
Capacità Std (Min-Max) ⁽¹⁾	kW	4,0 (1,0-5,0)	4,5 (1,0-6,0)	5,5 (1,2-7,0)
Assorbimento Std (Min-Max) ⁽¹⁾	kW	0,9 (0,2-2,3)	0,95 (0,2-2,3)	1,3 (0,29-2,5)
SCOP: Efficienza energetica stagionale / $\eta_{s,h}$		4,1	4,4	4,4
Classe di efficienza energetica stagionale		A+	A+	A+
Carico termico teorico (Pdesign) ⁽²⁾	kW	3,5	3,5	4,5
Potenza termica di sicurezza elettrica elbu(TI)	kW	0	0	0
Consumo energetico annuo indicativo ⁽³⁾ (QHE)	kWh/a	1195	1114	1432
Unità Esterna				
Dimensioni (LxAxP)	mm	715x540x240	715x540x240	810x580x280
Peso	Kg	28,5	28,5	35
Livello Potenza Sonora (Max)	dB(A)	58	58	60
Livello Pressione Sonora (Min-max)	dB(A)	47-53	47-53	48-55
Alimentazione	V, Hz, Ø	220-240/50&60/1	220-240/50&60/1	220-240/50&60/1
Intervallo di funzionamento (Raffreddamento)	°C	-15° ~ 50°	-15° ~ 50°	-15° ~ 50°
Intervallo di funzionamento (Riscaldamento)	°C	-20° ~ 24°	-20° ~ 24°	-20° ~ 24°
Dati installativi				
Tubazioni liquido/gas	mm (pollici)	6,35 (1/4") x 2 9,52 (3/8") x 2	6,35 (1/4") x 2 9,52 (3/8") x 2	6,35 (1/4") x 2 9,52 (3/8") x 2
Lunghezza tubazioni Max / Max per unità	m	30/15	30/15	30/20
Dislivello max (U. Interna/U. Esterna)	m	15	15	15
Prearica di fabbrica	Kg	0,95	0,95	1,05
Prearica di fabbrica	TCO ₂ Eq	0,64	0,64	0,71
Lunghezza tubazioni Max senza aggiunta di refrigerante	m	15	15	15
Carica aggiuntiva refrigerante	g/m	12	12	12
Collegamenti elettrici		<ul style="list-style-type: none"> • Alimentazione principale u. esterna • Collegamento U.E. / U.I.3+terra per ogni U.I. 		
Refrigerante				
Tipo Refrigerante ⁽⁴⁾		R32	R32	R32
GWP: potenziale di risc. globale del refrigerante utilizzato		675	675	675

- (1) Condizioni di test (raffreddamento): temperatura aria interna 27°C (bulbo secco) / 19°C (bulbo umido); temperatura aria esterna 35°C (bulbo secco) / 24°C (bulbo umido). Condizioni di test (riscaldamento): temperatura aria interna 20°C (bulbo secco) / 15°C (bulbo umido); temperatura aria esterna 7°C (bulbo secco) / 6°C (bulbo umido)
- (2) Pdesignc = Carico termico teorico in raffreddamento misurato con temperatura esterna pari a 35°C (bulbo secco) / 24°C (bulbo umido) e temperatura interna pari a 27°C (bulbo secco) / 19°C (bulbo umido); Pdesignh = Carico termico teorico in riscaldamento misurato con temperatura esterna pari a -10°C (bulbo secco) / -1°C (bulbo umido) e temperatura interna pari a 20°C (bulbo secco) / 15°C (bulbo umido)
- (3) Consumo di energia in base ai risultati di prove standard. Il consumo effettivo dipende dalle modalità di utilizzo dell'apparecchio e dal luogo in cui è installato.
- (4) La perdita di refrigerante contribuisce al cambiamento climatico. In caso di rilascio nell'atmosfera, i refrigeranti con un potenziale di riscaldamento globale (GWP) più basso contribuiscono in misura minore al riscaldamento globale rispetto a quelli con un GWP più elevato. Questo apparecchio contiene un fluido refrigerante con un GWP di 2088 (R410A) / 675 (R32). Se 1 Kg di questo fluido refrigerante fosse rilasciato nell'atmosfera, quindi, l'impatto sul riscaldamento globale sarebbe 2088 / 675 volte più elevato rispetto a 1 Kg di CO₂, per un periodo di 100 anni. In nessun caso l'utente deve cercare di intervenire sul circuito refrigerante o di disassemblare il prodotto. In caso di necessità occorre sempre rivolgersi a personale qualificato.

2AMW35U4RGC
2AMW42U4RGC

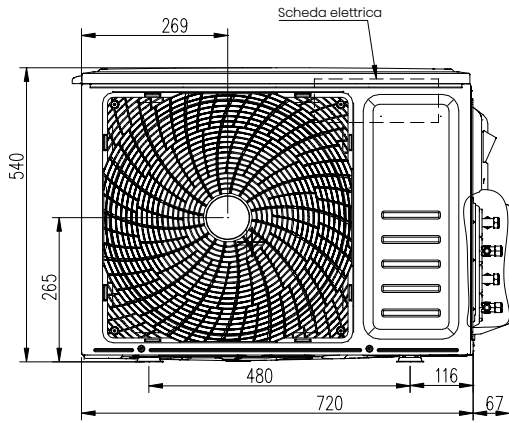

2AMW52U4RXC

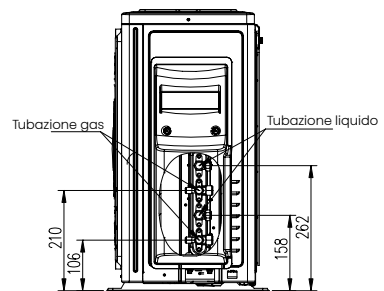
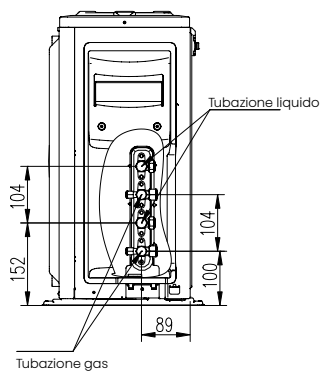
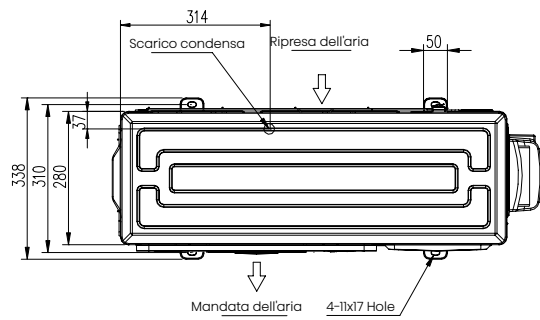
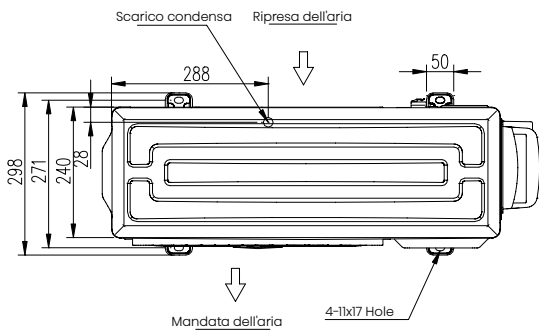
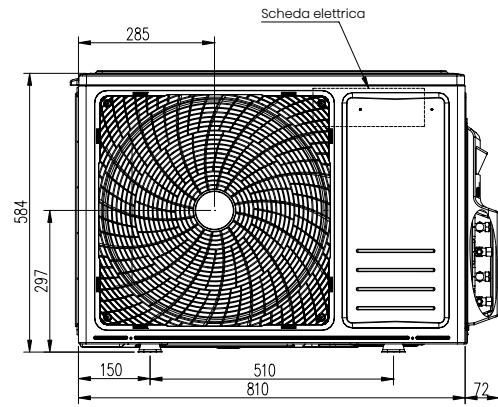

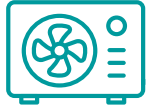

Modello	Novità			Novità		
	3AMW52U4RJA	3AMW62U4RFA*	3AMW62U4RJC	3AMW72U4RFA*	3AMW72U4RJC	
N° unità interne max collegabili	3	3	3	3	3	
Raffreddamento						
Capacità Std (Min-Max) ⁽¹⁾	kW	5,5 (1,6-8,2)	6,3 (2,5-9,0)	6,3 (2,0-9,0)	7,2 (3,0-10,0)	7,0 (2,0-10,0)
Assorbimento Std (Min-Max) ⁽¹⁾	kW	1,30 (0,36-2,80)	1,47 (0,61-2,95)	1,4 (0,5-3,9)	1,87 (0,65-3,1)	1,75 (0,5-3,9)
SEER: Efficienza energetica stagionale / η_{se}		7,3	6,9	7,8	6,8	7,8
Classe di efficienza energetica stagionale		A++	A++	A++	A++	A++
Carico termico teorico (Pdesign) ⁽²⁾	kW	5,5	6,3	6,3	7,2	7
Consumo energetico annuo indicativo ⁽³⁾ (QCE)	kWh/a	264	320	283	371	314
Riscaldamento (stagione media)						
Capacità Std (Min-Max) ⁽¹⁾	kW	6,3 (1,3-8,5)	7,2 (2,2-9,2)	7,0 (2,0-9,0)	7,9 (2,3-10)	8,0 (2,0-10,0)
Assorbimento Std (Min-Max) ⁽¹⁾	kW	1,6 (0,2-2,6)	1,78 (0,51-2,95)	1,58 (0,50-3,9)	2,03 (0,52-3,1)	2,0 (0,5-3,9)
SCOP: Efficienza energetica stagionale / η_{sh}		4,05	4,01	4,3	4,01	4,3
Classe di efficienza energetica stagionale		A+	A+	A+	A+	A+
Carico termico teorico (Pdesign) ⁽²⁾	kW	5	5,5	5	5,5	5
Potenza termica di sicurezza elettrica elbu(T _i)	kW	0	0	0	0	0
Consumo energetico annuo indicativo ⁽³⁾ (QHE)	kWh/a	1728	1920	1628	1920	1465
Unità Esterna						
Dimensioni (LxAxP)	mm	860x670x310	860x670x310	860x670x310	860x670x310	860x670x310
Peso	Kg	46	49	49	49	49
Livello Potenza Sonora (Max)	dB(A)	65	68	63	68	63
Livello Pressione Sonora (Min-max)	dB(A)	49-55	49-55	49-55	49-55	54-60
Alimentazione	V, Hz, Ø	220-240/50/1	220-240/50/1	220-240/50&60/1	220-240/50/1	220-240/50&60/1
Intervallo di funzionamento (Raffreddamento)	°C	-15° ~ 48°	-15° ~ 48°	-15° ~ 50°	-15° ~ 48°	-65°
Intervallo di funzionamento (Riscaldamento)	°C	-15° ~ 24°	-15° ~ 24°	-20° ~ 24°	-15° ~ 24°	-20 ~ 24°
Dati installativi						
Tubazioni liquido/gas	mm (pollici)	6,35 (1/4") x 3 9,52 (3/8") x 3	6,35 (1/4") x 3 9,52 (3/8") x 3	6,35 (1/4") x 3 9,52 (3/8") x 3	6,35 (1/4") x 3 9,52 (3/8") x 3	6,35 (1/4") x 3 9,52 (3/8") x 3
Lunghezza tubazioni Max / Max per unità	m	45/20	45/20	25/50	45/20	25/50
Dislivello max (U. Interna/U. Esterna)	m	15	15	15	15	15
Precarica di fabbrica	Kg	1,35	1,45	1,46	1,46	1,46
Precarica di fabbrica	TCO ₂ Eq	0,91	0,98	0,98	0,98	0,98
Lunghezza tubazioni Max senza aggiunta di refrigerante	m	15	15	15	15	15
Carica aggiuntiva refrigerante	g/m	12	12	12	12	12
Collegamenti elettrici		• Alimentazione principale u. esterna • Collegamento U.E. / U.I.3+terra per ogni U.I.				
Refrigerante						
Tipo Refrigerante ⁽⁴⁾		R32	R32	R32	R32	R32
GWP: potenziale di risc. globale del refrigerante utilizzato		675	675	675	675	675

(1) Condizioni di test (raffreddamento): temperatura aria interna 27°C (bulbo secco) / 19°C (bulbo umido); temperatura aria esterna 35°C (bulbo secco) / 24°C (bulbo umido). Condizioni di test (riscaldamento): temperatura aria interna 20°C (bulbo secco) / 15°C (bulbo umido); temperatura aria esterna 7°C (bulbo secco) / 6°C (bulbo umido)

(2) Pdesign = Carico termico teorico in raffreddamento misurato con temperatura esterna pari a 35°C (bulbo secco) / 24°C (bulbo umido) e temperatura interna pari a 27°C (bulbo secco) / 19°C (bulbo umido); Pdesignh = Carico termico teorico in riscaldamento misurato con temperatura esterna pari a -10°C (bulbo secco) / -1°C (bulbo umido) e temperatura interna pari a 20°C (bulbo secco) / 15°C (bulbo umido)

(3) Consumo di energia in base ai risultati di prove standard. Il consumo effettivo dipende dalle modalità di utilizzo dell'apparecchio e dal luogo in cui è installato.

(4) La perdita di refrigerante contribuisce al cambiamento climatico. In caso di rilascio nell'atmosfera, i refrigeranti con un potenziale di riscaldamento globale (GWP) più basso contribuiscono in misura minore al riscaldamento globale rispetto a quelli con un GWP più elevato. Questo apparecchio contiene un fluido refrigerante con un GWP di 2088 (R410A) / 675 (R32). Se 1 Kg di questo fluido refrigerante fosse rilasciato nell'atmosfera, quindi, l'impatto sul riscaldamento globale sarebbe 2088 / 675 volte più elevato rispetto a 1 Kg di CO₂, per un periodo di 100 anni. In nessun caso l'utente deve cercare di intervenire sul circuito refrigerante o di disassemblare il prodotto. In caso di necessità occorre sempre rivolgersi a personale qualificato.

* Disponibili fino a esaurimento scorte

3AMW52U4RJA
3AMW62U4RFA
3AMW62U4RJC

3AMW72U4RFA
3AMW72U4RJC

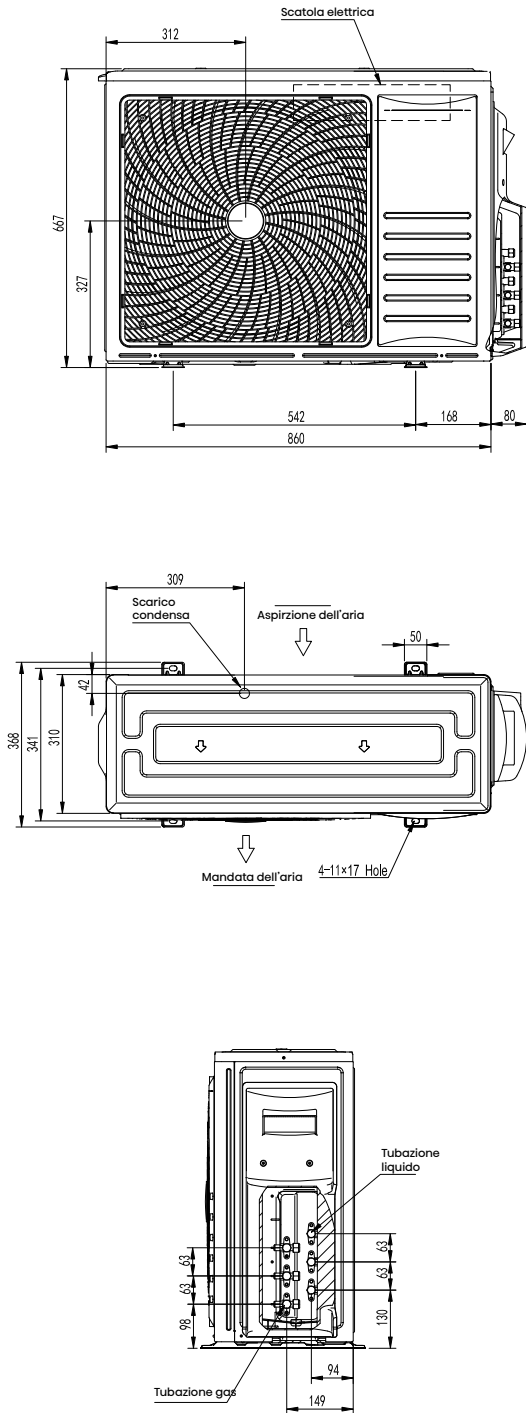

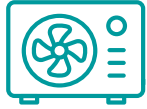

Modello		4AMW81U4RAA	4AMW105U4RAA	5AMW125U4RTA
N° unità interne max collegabili		4	4	5
Raffreddamento				
Capacità Std (Min-Max) ⁽¹⁾	kW	8 (2,6-11,5)	10 (2,6-11,5)	12,5 (3,5-15,3)
Assorbimento Std (Min-Max) ⁽¹⁾	kW	2,25 (0,58-4)	3,1 (0,58-4)	3,61 (0,83-5,48)
SEER: Efficienza energetica stagionale / $\eta_{s,c}$		7,01	6,5	6,5
Classe di efficienza energetica stagionale		A++	A++	- / 257%
Carico termico teorico (Pdesignc) ⁽²⁾	kW	8	10	12,5
Consumo energetico annuo indicativo ⁽³⁾ (QCE)	kWh/a	399	538	673
Riscaldamento (stagione media)				
Capacità Std (Min-Max) ⁽¹⁾	kW	9 (2,2-12)	11 (2,2-12)	13,5 (3,6-14,0)
Assorbimento Std (Min-Max) ⁽¹⁾	kW	2,25 (0,46-4)	2,8 (0,46-4)	3,6 (0,68-6,5)
SCOP: Efficienza energetica stagionale / $\eta_{s,h}$		4,05	4,01	3,72
Classe di efficienza energetica stagionale		A+	A+	- / 146%
Carico termico teorico (Pdesignh) ⁽²⁾	kW	8	8	10,5
Potenza termica di sicurezza elettrica elbu(TI)	kW	0	0	0
Consumo energetico annuo indicativo ⁽³⁾ (QHE)	kWh/a	2765	2793	3952
Unità Esterna				
Dimensioni (LxAxP)	mm	950x840x340	950x840x340	950x1050x340
Peso	Kg	73	73	90
Livello Potenza Sonora (Max)	dB(A)	68	68	75
Livello Pressione Sonora (Min-max)	dB(A)	54-60	54-60	55-61
Alimentazione	V, Hz, Ø	220-240/50/1	220-240/50/1	220-240/50/1
Intervallo di funzionamento (Raffreddamento)	°C	-15° ~ 48°	-15° ~ 48°	-15° ~ 48°
Intervallo di funzionamento (Riscaldamento)	°C	-15° ~ 24°	-15° ~ 24°	-15° ~ 24°
Dati installativi				
Tubazioni liquido/gas	mm (pollici)	6,35 (1/4") x 4 9,52 (3/8") x 4	6,35 (1/4") x 4 9,52 (3/8") x 4	6,35 (1/4") x 5 9,52 (3/8") x 5
Lunghezza tubazioni Max / Max per unità	m	15	15	15
Dislivello max (U. Interna/U. Esterna)	m	2,2	2,2	3
Prearica di fabbrica	Kg	1,48	1,48	2,03
Prearica di fabbrica	TCO ₂ Eq	20	20	25
Lunghezza tubazioni Max senza aggiunta di refrigerante	m	12	12	12
Carica aggiuntiva refrigerante	g/m	12	12	12
Collegamenti elettrici		<ul style="list-style-type: none"> • Alimentazione principale u. esterna • Collegamento U.E. / U.I.3+terra per ogni U.I. 		
Refrigerante				
Tipo Refrigerante ⁽⁴⁾		R32	R32	R32
GWP: potenziale di risc. globale del refrigerante utilizzato		675	675	675

- (1) Condizioni di test (raffreddamento): temperatura aria interna 27°C (bulbo secco) / 19°C (bulbo umido); temperatura aria esterna 35°C (bulbo secco) / 24°C (bulbo umido). Condizioni di test (riscaldamento): temperatura aria interna 20°C (bulbo secco) / 15°C (bulbo umido); temperatura aria esterna 7°C (bulbo secco) / 6°C (bulbo umido)
- (2) Pdesignc = Carico termico teorico in raffreddamento misurato con temperatura esterna pari a 35°C (bulbo secco) / 24°C (bulbo umido) e temperatura interna pari a 27°C (bulbo secco) / 19°C (bulbo umido); Pdesignh = Carico termico teorico in riscaldamento misurato con temperatura esterna pari a -10°C (bulbo secco) / -1°C (bulbo umido) e temperatura interna pari a 20°C (bulbo secco) / 15°C (bulbo umido)
- (3) Consumo di energia in base ai risultati di prove standard. Il consumo effettivo dipende dalle modalità di utilizzo dell'apparecchio e dal luogo in cui è installato.
- (4) La perdita di refrigerante contribuisce al cambiamento climatico. In caso di rilascio nell'atmosfera, i refrigeranti con un potenziale di riscaldamento globale (GWP) più basso contribuiscono in misura minore al riscaldamento globale rispetto a quelli con un GWP più elevato. Questo apparecchio contiene un fluido refrigerante con un GWP di 2088 (R410A) / 675 (R32). Se 1 Kg di questo fluido refrigerante fosse rilasciato nell'atmosfera, quindi, l'impatto sul riscaldamento globale sarebbe 2088 / 675 volte più elevato rispetto a 1 Kg di CO₂, per un periodo di 100 anni. In nessun caso l'utente deve cercare di intervenire sul circuito refrigerante o di disassemblare il prodotto. In caso di necessità occorre sempre rivolgersi a personale qualificato.

4AMW81U4RAA
4AMW105U4RAA

5AMW125U4RTA

